



Raikal

ПИСТОЛЕТ ПНЕВМАТИЧЕСКИЙ ГАЗОБАЛЛОННЫЙ МР-654К

**РУКОВОДСТВО ПО ЭКСПЛУАТАЦИИ
МР-654К.776325.009 РЭ**

СОДЕРЖАНИЕ

	Лист
Введение	5
1 Описание и работа _____	6
2 Меры безопасности при обращении с пистолетом _____	13
3 Порядок эксплуатации _____	14
4 Техническое обслуживание _____	17
5 Хранение _____	18
Приложение А (справочное)	19

ВВЕДЕНИЕ

ПОМНИТЕ: ЛЮБОЕ ОРУЖИЕ ПРЕДСТАВЛЯЕТ СОБОЙ **ОПАСНОСТЬ** для жизни и здоровья людей при легкомысленном обращении с ним. ВНИМАТЕЛЬНО ИЗУЧИТЕ И ВЫПОЛНЯЙТЕ УКАЗАНИЯ ПО ЭКСПЛУАТАЦИИ ПИСТОЛЕТА, СОДЕРЖАЩИЕСЯ В РАЗДЕЛАХ НАСТОЯЩЕГО РУКОВОДСТВА ПО ЭКСПЛУАТАЦИИ (ДАЛЕЕ ПО ТЕКСТУ – РЭ).

РЭ предназначено для изучения устройства пистолета МР-654К и правил его эксплуатации.

В связи с постоянной работой по усовершенствованию пистолета, повышающей его эксплуатационные характеристики, в конструкцию могут быть внесены не принципиальные изменения, не отраженные в настоящем издании РЭ.

1 ОПИСАНИЕ И РАБОТА

1.1 Назначение и основные технические данные пистолета

1.1.1 Пистолет пневматический газобаллонный МР-654К (рисунок 1) предназначен для тренировочной и любительской стрельбы пулями сферическими для пневматического оружия калибра 4,5 мм (максимальный диаметр пули не более 4,44 мм). Стрельба ведется при температуре окружающей среды от 283К (+10 °С) до 303К (+30 °С).

При стрельбе из пистолета после его выдержки в снаряженном состоянии при температуре выше 30 градусов Цельсия может быть снижение скорости полета пуль на первых (обычно не более трех)

выстрелах. При дальнейшей стрельбе скорость восстанавливается.

1.1.2 Основные технические данные указаны в таблице 1.

Таблица 1 – Основные технические данные

Наименование параметра	Значение параметра
Калибр, мм	4,5
Габаритные размеры, мм	169x145x35
Масса, кг, не более без магазина	0,73
Вместимость магазина, шт. пуль	13



Рисунок 1 – Пистолет пневматический газобаллонный MP-654K

1.2 Устройство и принцип работы

1.2.1 Схема механизмов пистолета показана на рисунке 2.



Рисунок 2 – Схема механизмов пистолета MP-654K

1.2.2 Вылет пули из канала ствола происходит за счет энергии углекислого газа, размещенного в баллончике. Отсечка порции газа, для придания пуле определенной скорости, происходит за счет работы ударно-спускового механизма.

1.2.3 Многозарядность пистолета обеспечивается за счет размещения пуль в накопителе магазина, которые под действием пружины подавателя поступают на линию канала ствола.

1.2.4 Спусковой механизм пистолета позволяет производить стрельбу как самовзводом, так и с предварительной постановкой курка на боевой взвод шептала.

1.2.5 Безопасность обращения с пистолетом обеспечивается предохранителем.

Пистолет имеет флажковый предохранитель, расположенный на левой стороне затвора. При переводе предохранителя в положение "предохранение" осуществляется спуск курка с боевого взвода, без удара его по ударнику, с одновременным перехватом курка блокирующим выступом предохранителя. В положении "предохранение" обеспечивается невозможность удара курка по ударнику .



Рисунок 3 – Предохранитель выключен



Рисунок 4 – Предохранитель включен

1.3 Маркировка

Маркировка пистолета осуществляется в местах, указанных на рисунке 5.

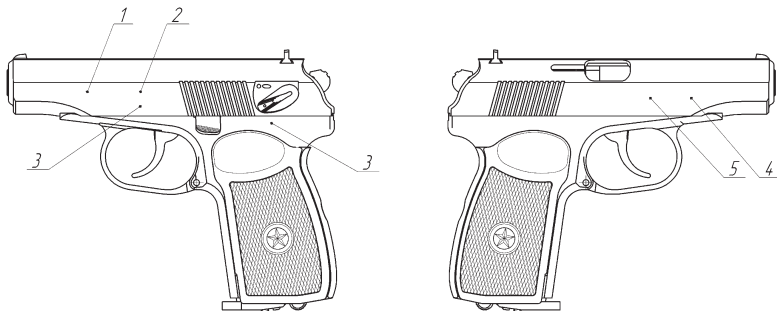

- | | | |
|---|----------------|-----------|
| 1. | 2. | 3. |
| MP-654K | Cal 4,5 mm | T00000000 |
| 4. | 5. | |
|  | Made in Russia | |

Рисунок 5 – Маркировка пистолета

- 1 Наименование модели.
- 2 Калибр, диаметр канала ствола.
- 3 Серийный номер (буква - обозначение серии, две первые цифры - обозначение года (две последние цифры года) изготовления и испытания пистолета, остальные шесть цифр - обозначение порядкового номера).
- 4 Торговый знак производителя (АО "Ижевский механический завод").
- 5 Страна-производитель.

2 МЕРЫ БЕЗОПАСНОСТИ ПРИ ОБРАЩЕНИИ С ПИСТОЛЕТОМ

- 2.1 Эксплуатируемый Вами пистолет может представлять опасность для людей при легкомысленном обращении с ним.
- 2.2 При выборе направления стрельбы необходимо учитывать, что выстрел опасен на дистанции до 100 м.

2.3 Направляйте заряженный пистолет только в сторону мишени.

2.4 ПРИ ЭКСПЛУАТАЦИИ ПИСТОЛЕТА ЗАПРЕЩАЕТСЯ:

- НАПРАВЛЯТЬ ПИСТОЛЕТ ДУЛЬНОЙ ЧАСТЬЮ В СТОРОНУ ЛЮДЕЙ;
- ПОЛЬЗОВАТЬСЯ ПИСТОЛЕТОМ В СОСТОЯНИИ АЛКОГОЛЬНОГО ИЛИ НАРКОТИЧЕСКОГО ОПЬЯНЕНИЯ. НИКОГДА не принимайте какие-либо алкогольные напитки или наркотики до или во время стрельбы;
- ХРАНИТЬ ИЛИ ОСТАВЛЯТЬ НА ВРЕМЯ ПИСТОЛЕТ СО ВСТАВЛЕННЫМИ В МАГАЗИН ПУЛЯМИ;
- ОТСОЕДИНЯТЬ ОТ МАГАЗИНА БАЛЛОНЧИК, НАПОЛНЕННЫЙ ГАЗОМ;
- РАЗБИРАТЬ МАГАЗИН СО ВСТАВЛЕННЫМ БАЛЛОНЧИКОМ, НАПОЛНЕННЫМ ГАЗОМ;
- СТРЕЛЯТЬ ИЗ НЕИСПРАВНОГО ПИСТОЛЕТА.

2.5 После окончания стрельбы убедитесь, что пистолет разряжен, сделав контрольный выстрел в безопасном направлении. При наличии пуль в магазине извлеките их через загрузочное отверстие.

2.6 В случае прекращения стрельбы поставьте пистолет на предохранитель. Для этого достаточно переместить кнопку предохранителя вверх.

2.7 ЗАПРЕЩАЕТСЯ НАЖИМАТЬ НА СПУСКОВОЙ КРЮЧОК ПРИ ОТВЕДЕННОМ В КРАЙНЕЕ ЗАДНЕЕ ПОЛОЖЕНИЕ ЗАТВОРЕ, ТАК КАК ЭТО МОЖЕТ ПРИВЕСТИ К ЗАКЛИНИВАНИЮ ЗАТВОРА.

Для устранения заклинивания необходимо установить пистолет рукояткой вверх, завести отвертку в один из пазов насечки на курке, затем нажатием вниз на отвертку приподнять курок вверх и отвести затвор в переднее положение.

3 ПОРЯДОК ЭКСПЛУАТАЦИИ

3.1 При подготовке пистолета к работе после консервации удалить смазку с наружных поверхностей изделия, осмотреть наружные детали пистолета на отсутствие поломок, трещин.

3.2 При подготовке пистолета к стрельбе необходимо:

- отделить магазин 5, отведя защелку Д (рисунок 2) и потянув магазин вниз;
- присоединить баллончик с массой газа 12 г к магазину, затем проколоть его мембрану.

Для накола баллончика необходимо закрутить винт 10 (рисунок 6);

- переместить подаватель 8 в нижнее положение и зафиксировать поворотом в пазу (рисунок 6);
- через загрузочное отверстие В в накопитель вставить до 13 пуль (рисунок 6);
- освободить подаватель;

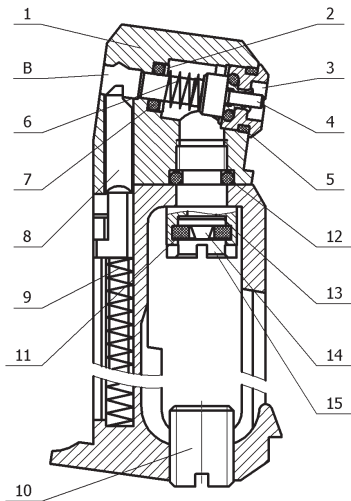

- 1 – корпус клапана,
- 2 – шайба,
- 3 – седло клапана,
- 4 – клапан,
- 5 – кольцо,
- 6 – пружина клапана,
- 7 – кольцо клапана,
- 8 – подаватель,
- 9 – пружина подавателя,
- 10 – винт поджимной,
- 11 – элемент запорный,
- 12 – кольцо уплотнительное,
- 13 – фильтр,
- 14 – игла,
- 15 – обтюратор.

Рисунок 6 – Схема механизмов магазина

- присоединить магазин к пистолету.

3.3 Пистолет готов к стрельбе.

3.4 Стрельба самовзводм осуществляется нажатием на спусковой крючок 13 (рисунок 2).

3.5 Стрельба с боевого взвода осуществляется предварительной постановкой курка 8 на боевой взвод с последующим нажатием на спусковой крючок 13 (рисунок 2).

3.6 Не допускайте холостой стрельбы без газа. Своевременно прекращайте стрельбу при уменьшении скорости полета пуль, вызванным падением давления газа в баллончике. В противном случае после извлечения магазина, пули, оставшиеся в стволе, могут попасть в ударно-спусковой механизм и привести к отказу в его работе или поломке. Для предотвращения этого при извлечении магазина пистолет следует наклонить дульным срезом вниз. В случае попадания пули в ударно-спусковой механизм,

что проявляется блокировкой ею спускового крючка и невозможностью произвести выстрел, необходимо снять затвор, рукоятку и удалить пулю из пистолета.

3.7 ВНИМАНИЕ! При снятом или отведенном в заднее положение затворе, при переводе предохранителя выше положения "предохранение", возможно самопроизвольное отделение предохранителя и ударника от затвора, что может привести к их утрате в полевых условиях.

3.8 При эксплуатации пистолета строго соблюдайте правила, изложенные в разделе "Меры безопасности при обращении с пистолетом".

3.9 В целях обеспечения долговечности уплотнительных элементов не рекомендуется:

- производить отделение от магазина баллончика, наполненного газом;
- длительное время хранить магазин с присоединенным баллончиком.

4 ТЕХНИЧЕСКОЕ ОБСЛУЖИВАНИЕ

4.1 Правильное обращение и своевременное техническое обслуживание повышает срок службы, гарантирует надежную работу пистолета. Не следует,

если нет необходимости, производить полную разборку пистолета.

4.2 Применяйте для стрельбы только пули, указанные в разделе 1.

4.3 Неполную разборку пистолета следует производить в следующем порядке (рисунки 2 и 7):



Рисунок 7 – Неполная разборка пистолета

- отделить магазин 5;
- оттянуть спусковую скобу вниз (с перекосом влево или вправо) и, зацепив ее за рамку, отделить затвор 1 от рамки 3, отведя затвор в крайнее заднее положение и приподняв его задний конец.

4.4 Через каждые 800-1000 выстрелов, а также после эксплуатации в условиях повышенной влажности и перед длительным хранением производить смазку спускового механизма и канала ствола.

Для чистки и смазки деталей пистолета рекомендуется использовать чистую ветошь или марлю, ружейное масло РЖ ТУ 38-1011315-90.

4.5 Сборку пистолета производить в обратном порядке.

5 ХРАНЕНИЕ

Срок хранения в неповрежденной заводской упаковке - 24 месяца с момента консервации на предприятии-изготовителе, после чего необходимо произвести переконсервацию.

Срок хранения указан для помещений с естественной вентиляцией без искусственно регулируемых климатических условий, где колебания температуры и влажности воздуха существенно меньше, чем на открытом воздухе (каменных, бетонных, металлических с теплоизоляцией и других хранилищах), расположенных в любых макроклиматических районах, в том числе в районах с тропическим климатом.

Храните пистолет в сухом помещении. При этом поверхности металлических деталей должны быть смазаны тонким слоем ружейного масла.

ПРИЛОЖЕНИЕ А (справочное)



Рисунок А.1 – Сборочные единицы и детали пистолета

Таблица А.1 - Перечень сборочных единиц и деталей пистолета

Позиция на рис. А.1	Наименование	Количество на изделии
1	2	3
1	Рамка	1
2	Тяга с рычагом взвода	1
3	Шептало	1
4	Пружина шептала	1
5	Предохранитель	1
6	Рукоятка	1
7	Втулка	1
8	Ударник	1
9	Ствол	1
10	Затвор	1
11	Курок	1
12	Задержка затворная	1
13	Пружина скобы спусковой	1

Продолжение таблицы А.1

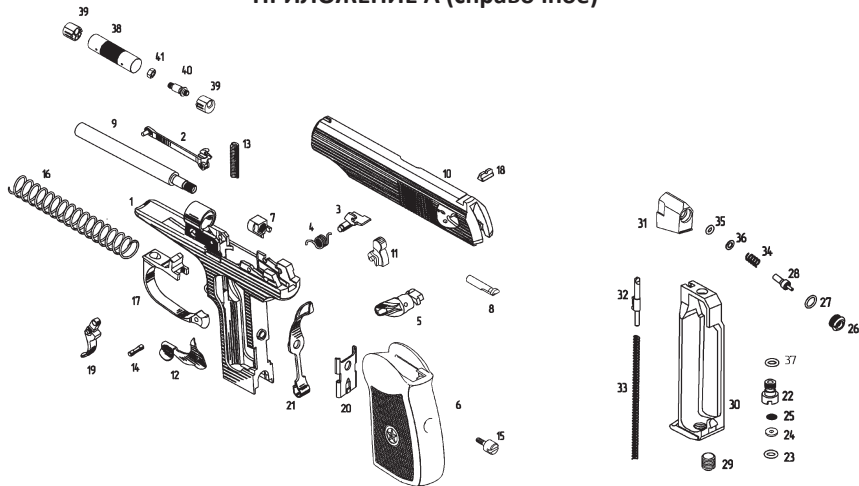
1	2	3
14	Ось скобы спусковой	1
15	Винт рукоятки	1
16	Пружина возвратная	1
17	Скоба спусковая	1
18	Целик	1
19	Крючок спусковой	1
20	Задвижка	1
21	Пружина боевая	1
22	Обтюратор	1
23	Элемент запорный	1
24	Игла	1
25	Фильтр	1
26	Седло клапана	1
27	Кольцо	1
28	Клапан	1
29	Винт поджимной	1

Продолжение таблицы А.1

1	2	3
30	Корпус магазина	1
31	Корпус клапана	1
32	Подаватель	1
33	Пружина подавателя	1
34	Пружина	1
35	Кольцо клапана	1
36	Шайба	1
37	Кольцо уплотнительное	1
38*	Корпус	1
39*	Крышка	2
40*	Втулка	1
41*	Гайка	1
Примечание - *Детали для исполнения пистолета с фальшглушителем.		

Тираж 3000. Заказ 436-2019.
 Типография АО "Ижевский механический завод",
 г. Ижевск, ул. Промышленная, 8.

АО "ИЖЕВСКИЙ МЕХАНИЧЕСКИЙ ЗАВОД"
Промышленная ул., д. 8, г. Ижевск, Россия, 426063
<http://www.baikalinc.ru>